

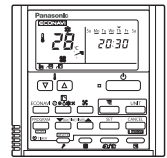

Installation Instructions
 Instructions d'installation
 Instrucciones de instalación
 Einbauanleitung
 Istruzioni per l'installazione
 Instruções de instalação
 Οδηγίες Εγκατάστασης

Timer Remote Controller
 Télécommande avec programmation horaire
 Controlador remoto del temporizador
 Kabel-Fernbedienung mit Zeitschaltuhr
 Telecomando del timer
 Controlador remoto do temporizador
 Τηλεχειριστήριο χρονοδιακόπτη

Model No.
CZ-RTC4

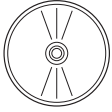
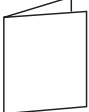

Supplied accessories

 (2) <ul style="list-style-type: none"> EN Screw M3,8 × 16 FR Vis M3,8 × 16 ES Tornillo M3,8 × 16 DE Schraube M3,8 × 16 IT Vite M3,8 × 16 PT Parafusos M3,8 × 16 GR Βίδα M3,8 × 16 	 (1) <ul style="list-style-type: none"> EN Operating Instructions FR Mode d'emploi ES Instrucciones de funcionamiento DE Bedienungsanleitung IT Istruzioni per l'uso PT Instruções de operação GR Οδηγίες Λειτουργίας 	 (1) <ul style="list-style-type: none"> EN Quick Reference FR Référence rapide ES Referencia rápida DE Kurzanleitung IT Riferimento rapido PT Consulta rápida GR Σφικτήρας
---	--	---

- EN** *Remote control wiring is not supplied. (field supplied item)
- FR** *Le cable de la télécommande n'est pas fourni. (fourniture chantier)
- ES** *El cableado del mando a distancia no se suministra. (elemento suministrado por separado)
- DE** *Das Kabel für die Fernbedienung ist bauseits bereitzustellen.
- IT** *Il cablaggio del telecomando non è fornito. (articolo fornito sul campo)
- PT** *A cablagem do controlo remoto não é fornecida. (Itemadquirido localmente)
- GR** *Η καλωδίωση του τηλεχειριστηρίου δεν παρέχεται. (εξοπλισμός εγκατάστασης)

Dimensions

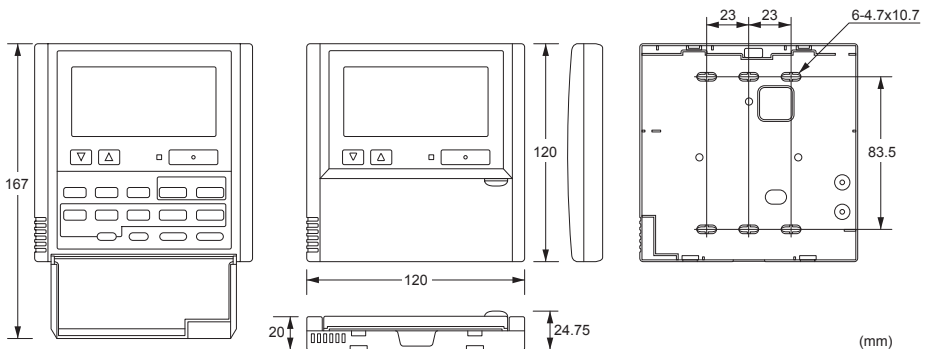

Safety Precautions

EN

Safety Precautions

Read before installation

- Read the Installation Instructions carefully to install the remote controller correctly and safely.
Be sure to read the Safety Precautions in particular before installation.
- After the installation is complete, perform test operation to confirm that no abnormality is present.
- We assume no responsibility for accidents or damages resulting from methods other than those described in the installation instructions or methods without using specified parts.
Malfunctions that occurred due to the unauthorised installation methods are not covered by the product warranty.
- Read the installation instructions supplied with indoor units as well.



WARNING

This symbol refers to a hazard or unsafe practice which can result in severe personal injury or death.



CAUTION

This symbol refers to a hazard or unsafe practice which can result in personal injury or product or property damage.



WARNING

- Turn off the circuit breaker of the units before installation.
 - Ask your dealer or professionals for installation and electric work.
- This controller shall be installed in accordance with National Wiring Regulations.
 - Connect and fix the specified cables for wiring securely.
 - Do not allow the connection to be exposed to the external force of the cables.
 - Choose an installation location that sufficiently supports the weight of the remote controller.



CAUTION

- Do not use the remote controller at the following locations.
- Location where condensation occurs
- Location where flammable gases, etc. may leak
- Location where corrosive gases, etc. may leak
- Location with lots of water or oil droplets (including machine oil)
- Location where voltage fluctuation frequently occurs
- Location where there is a machine producing electromagnetic radiation
- Location where droplets of organic solvents spread
- Location where acidic or alkaline solutions or special sprays are frequently used
- Do not operate with wet hands.
- Do not wash with water.

NOTICE

The English text is the original instructions. Other languages are translation of the original instructions.

Lire avant installation

- Lisez attentivement les Instructions d'installation pour une installation correcte et en toute sécurité de la télécommande. Veillez à lire les consignes de Consignes de sécurité, surtout avant l'installation.
- Une fois l'installation terminée, faites un test pour confirmer que tout fonctionne correctement.
- Nous n'assumons aucune responsabilité pour les accidents ou dégâts causés par des méthodes différentes de celles décrites dans les instructions d'installation ou dus à la non utilisation des pièces spécifiées. Les dysfonctionnements survenus à cause de méthodes d'installation non autorisées ne sont pas couverts par la garantie.
- Lisez également les instructions d'installation fournis avec les unités intérieures.



AVERTISSEMENT

Signale un danger ou une pratique dangereuse susceptible de blesser gravement ou mortellement.



AVERTISSEMENT

- Avant l'installation, coupez le disjoncteur des unités.
- Demandez à votre revendeur ou à des professionnels d'effectuer l'installation et les travaux électriques.
- Ce récepteur doit être installé conformément aux réglementations nationales concernant le câblage.
- Raccordez et fixez en toute sécurité les câbles pour le câblage.
- Ne laissez pas la connexion exposée aux forces externes des câbles.
- Choisissez un lieu d'installation suffisamment solide pour supporter le poids du récepteur.



MISE EN GARDE

Signale un danger ou une pratique dangereuse susceptible de blesser ou d'endommager le matériel.



MISE EN GARDE

- Ne pas utiliser la télécommande dans les endroits suivants.
 - Lieu où de la condensation est générée
 - Lieu d'où des gaz inflammables, etc. peuvent s'échapper
 - Lieu d'où des gaz corrosifs, etc. peuvent s'échapper
 - Lieu avec de nombreuses gouttes d'eau ou d'huile (y compris l'huile de machine)
 - Lieu présentant des fluctuations fréquentes de tension
 - Lieu comportant une machine générant des radiations électromagnétiques
 - Lieu avec émanation de gouttes de solvant organique
 - Lieu avec utilisation fréquente de solutions acides ou alcalines ou de pulvérisateurs spéciaux
- Ne pas utiliser avec les mains mouillées.
- Ne pas laver à l'eau.

NOTIFICATION

Le texte anglais correspond aux instructions d'origine. Les autres langues sont les traductions des instructions d'origine.

ES Precauciones de seguridad

Leer antes de la instalación

- Lea detenidamente las Instrucciones de instalación para instalar el mando a distancia de forma correcta y segura. Concretamente, asegúrese de leer las Precauciones de seguridad antes de realizar la instalación.
- Una vez que se haya completado la instalación, realice la prueba de funcionamiento para confirmar que no existe ninguna anomalía.
- Declinamos cualquier responsabilidad por los accidentes o daños que puedan ocasionarse por utilizar un método de instalación distinto al descrito en las instrucciones de instalación o uno en el que no se utilicen las piezas especificadas. Los fallos de funcionamiento producidos por un método de instalación no autorizado no están cubiertos por la garantía del producto.
- Lea también las instrucciones de instalación que se proporcionan con las unidades interiores.



ADVERTENCIA

Este símbolo hace referencia a un peligro o práctica no segura que pueden producir daños personales graves o, incluso, la muerte.



ADVERTENCIA

- Apague el disyuntor del circuito de las unidades antes de realizar la instalación.
- Solicite al proveedor o a un profesional que realicen la instalación y el trabajo eléctrico.
- Este receptor deberá instalarse de acuerdo con la normativa eléctrica nacional.
- Conecte y fije de forma segura los cables especificados para el cableado.
- Evite que la conexión quede sometida a la fuerza externa de los cables.
- Elija un lugar de instalación que pueda soportar el peso del receptor.



PRECAUCIÓN

Este símbolo hace referencia a un peligro o práctica no segura que pueden producir daños personales, en los productos o en la propiedad.



PRECAUCIÓN

- No utilice el mando a distancia en los lugares que figuran a continuación:
 - Un lugar en el que se produzca condensación
 - Un lugar en el que puedan producirse fugas de gas inflamables, etc.
 - Un lugar en el que puedan producirse fugas de gas corrosivo, etc.
 - Un lugar en el que haya una gran presencia de gotas de agua o aceite (incluyendo aceite de maquinaria)
 - Un lugar en el que se produzca una fluctuación de tensión de forma frecuente
 - Un lugar en el que haya presencia de máquinas que produzcan radiación electromagnética
 - Un lugar en el que puedan rociarse gotas de disolventes orgánicos
 - Un lugar en el que se utilicen soluciones ácidas o alcalinas o sprays especiales frecuentemente
- No utilizar con las manos mojadas.
- No lavar con agua.

AVISO

El texto en inglés constituye las instrucciones originales. El resto de los idiomas son traducciones de las instrucciones originales.

Safety Precautions (Continued)

DE Sicherheitsvorkehrungen

Vor dem Einbau durchlesen

- Für einen sicheren und sachgemäßen Einbau der Fernbedienung lesen Sie die Einbauanleitung gründlich durch. Insbesondere müssen die Sicherheitsvorkehrungen vor dem Einbau durchgelesen werden.
- Nach Abschluss des Einbaus führen Sie einen Testbetrieb durch, um sicherzustellen, dass die Funktionsweise korrekt ist.



WARNUNG

Dieses Symbol bezieht sich auf eine Gefahr mit der möglichen Folge schwerer Verletzungen oder Todesfolge.



WARNUNG

- Schalten Sie vor dem Einbau den Sicherungsautomaten aus.
- Wenden Sie sich zwecks Einbau und Elektroarbeiten an Fachinstallateur.
- Die Fernbedienung muss in Übereinstimmung mit den nationalen Verdrahtungsvorschriften installiert werden.
- Die spezifizierten Kabel sind fest anzuklemmen und zu sichern.
- Der Kabelanschluss darf keiner Zugbelastung durch die Kabel ausgesetzt sein.
- Wählen Sie einen Einbaort aus, der das Gewicht der Fernbedienung tragen kann.

- Wir übernehmen keine Haftung für Unfälle und Schäden, die durch nicht in dieser Einbauanleitung geschilderte Vorgehensweisen oder ohne Verwendung der vorgeschriebenen Teile verursacht wurden.
- Fehlfunktionen, die aufgrund von nicht genehmigten Einbaumethoden aufgetreten sind, werden nicht durch die Produktgewährleistung abgedeckt.
- Lesen Sie ebenfalls die mit den Innengeräten mitgelieferte Einbauanleitung durch.



VORSICHT

Dieses Symbol bezieht sich auf eine Gefahr mit der möglichen Folge von schweren Verletzungen oder Sachschäden.



VORSICHT

- Verwenden Sie die Fernbedienung nicht an Orten,
 - an denen es zur Kondenswasserbildung kommen kann,
 - an denen entzündliche Gase, usw., entweichen können,
 - an denen korrosive Gase, usw., entweichen können
 - an denen Wasser oder Öl (einschließlich Maschinenöl) austreten können,
 - an denen oft Spannungsschwankungen auftreten,
 - an denen elektromagnetische Strahlung erzeugt wird,
 - an denen sich organische Lösungsmittel verteilen können,
 - an denen saure oder alkalische Lösungen oder spezifische Sprays gebraucht werden.
- Betreiben Sie das Gerät nicht mit nassen Händen.
- Waschen Sie es nicht mit Wasser.

HINWEIS

Bei der englischen Textfassung handelt es sich um das Original. Bei den Anleitungen in anderen Sprachen handelt es sich um Übersetzungen des Originals.

IT Precauzioni di Sicurezza

Leggere prima dell'installazione

- Leggere attentamente le istruzioni per l'installazione per installare il telecomando correttamente e in modo sicuro. Assicurarsi di leggere le Precauzioni di Sicurezza in particolare prima dell'installazione.
- Dopo che l'installazione è completata, eseguire il funzionamento di prova per controllare che non vi siano anomalie.

- Non ci assumiamo nessuna responsabilità per incidenti o danni risultanti da procedure diverse da quelle descritte nelle istruzioni per l'installazione o da procedure che non utilizzano le parti specificate. Malfunzionamenti che si verificano a causa di procedure di installazione non autorizzate non sono coperti dalla garanzia del prodotto.
- Leggere anche le Istruzioni per l'installazione in dotazione alle unità interne.



ATTENZIONE

Questo simbolo si riferisce a rischi o pratiche non sicure che possono causare serie ferite alla persona o persino la morte.



ATTENZIONE

- Impostare su spento l'interruttore circuito delle unità prima dell'installazione.
- Richiedere l'installazione e i lavori elettrici al rivenditore o a un professionista.
- Questo ricevitore deve essere installato in accordo ai regolamenti nazionali sui cablaggi elettrici.
- Collegare in modo sicuro e fissare i cavi specificati per la cablatura.
- Non permettere che il collegamento sia esposto alla forza esterna dei cavi.
- Scegliere un sito di installazione che possa sostenere senza problemi il peso del ricevitore.



CAUTELA

Questo simbolo si riferisce a rischi o pratiche non sicure che possono causare ferite alla persona o danni al prodotto o alla proprietà.



CAUTELA

- Non utilizzare il telecomando nei seguenti siti.
 - Siti in cui si verifica condensa
 - Siti in cui potrebbero esserci perdite di gas infiammabili, ecc.
 - Siti in cui potrebbero esserci perdite di gas corrosivi, ecc.
 - Siti con grosse perdite di acqua o olio (incluso olio di macchina)
 - Siti dove avvengono con frequenza fluttuazioni di voltaggio
 - Siti in cui si trovano macchine che producono radiazioni elettromagnetiche
 - Siti in cui possono verificarsi gocciolamenti di solventi organici
 - Siti in cui vengono frequentemente usati soluzioni acide o alcaline o spray speciali
- Non lavorare con le mani bagnate.
- Non lavare con acqua.

AVVISO

Le istruzioni originali sono il testo in inglese. Le altre lingue sono traduzioni delle istruzioni originali.

Ler antes da instalação

- Leia atentamente as Instruções de instalação para instalar o telecomando de forma correta e com segurança. Leia, em particular, as Precauções de segurança antes de efetuar a instalação.
- Depois de a instalação estar concluída, execute um teste de funcionamento para confirmar que não existem problemas.



AVISO

Este símbolo refere-se a um perigo ou a uma prática não segura que pode resultar em ferimentos pessoais graves ou morte.



AVISO

- Desligue o disjuntor das unidades antes de iniciar a instalação.
- Peça ao seu fornecedor ou técnicos profissionais que efetuem a instalação e o trabalho elétrico.
- Este recetor deve ser instalado de acordo com os regulamentos nacionais de instalações elétricas (National Wiring Regulations).
- Ligue e fixe os cabos especificados para a cablagem de forma segura.
- Não permita que a ligação fique exposta à força externa dos cabos.
- Escolha um local de instalação que seja suficientemente resistente ao peso do recetor.

- Não assumimos quaisquer responsabilidades por acidentes ou danos resultantes da utilização de métodos diferentes daqueles descritos nas Instruções de instalação ou de métodos que não utilizem as peças especificadas. As avarias ocorridas devido à utilização de métodos de instalação não autorizados não estão cobertas pela garantia do produto.
- Leia igualmente as instruções de instalação fornecidas com as unidades interiores.



CUIDADO

Este símbolo refere-se a um perigo ou a uma prática não segura que pode resultar em ferimentos pessoais ou danos no produto ou materiais.



CUIDADO

- Não utilize o telecomando nos locais indicados em seguida.
 - Locais onde ocorra condensação
 - Locais onde possa ocorrer fuga de gases inflamáveis, entre outros
 - Locais onde possa ocorrer fuga de gases corrosivos, entre outros
 - Locais onde exista muita água ou gotas de óleo (incluindo óleo de máquina)
 - Locais onde ocorra frequentemente flutuação de tensão
 - Locais onde exista equipamento que emita radiação eletromagnética
 - Locais onde se espalhem gotas de solventes orgânicos
 - Locais onde são frequentemente utilizadas soluções ácidas ou alcalinas ou sprays especiais
- Não utilize com as mãos molhadas.
- Não lave com água.

AVISO

As instruções foram redigidas originalmente em inglês. As versões noutras línguas são traduções da redacção original.

GR Προφυλάξεις Ασφαλείας

Διαβάστε πριν από την εγκατάσταση

- Διαβάστε τις Οδηγίες Εγκατάστασης προσεκτικά για να εγκαταστήσετε σωστά και με ασφάλεια το τηλεχειριστήριο. Βεβαιωθείτε ότι διαβάσατε τις Προφυλάξεις Ασφαλείας πριν από την εγκατάσταση.
- Μετά την ολοκλήρωση της εγκατάστασης, πραγματοποιήστε δοκιμαστική λειτουργία για να επιβεβαιώσετε ότι δεν υπάρχουν ανωμαλίες.

- Δεν φέρουμε καμία ευθύνη για ατυχήματα ή ζημιές που προκαλούνται από μεθόδους άλλες εκτός από αυτές που περιγράφονται στις οδηγίες εγκατάστασης ή μεθόδους που δεν χρησιμοποιούν τα καθορισμένα ανταλλακτικά. Οι δυσλειτουργίες που προκαλούνται λόγω μεθόδων μη εγκεκριμένης εγκατάστασης δεν καλύπτονται από την εγγύηση του προϊόντος.
- Διαβάστε επίσης τις οδηγίες εγκατάστασης που παρέχονται με τις εσωτερικές μονάδες.



ΠΡΟΕΙΔΟΠΟΙΗΣΗ

Αυτό το σύμβολο αναφέρεται σε κίνδυνο ή μη ασφαλή ενέργεια που μπορεί να προκαλέσει σοβαρό τραυματισμό ή θάνατο.



ΠΡΟΕΙΔΟΠΟΙΗΣΗ

- Απενεργοποιήστε τον ασφαλειοδιακόπτη των μονάδων πριν από την εγκατάσταση.
- Ζητήστε από τον έμπορο ή από επαγγελματίες να πραγματοποιήσουν τις εργασίες εγκατάστασης και τις ηλεκτρολογικές εργασίες.
- Αυτός ο δέκτης θα εγκατασταθεί σύμφωνα με τους Εθνικούς Κανονισμούς Καλωδίωσης.
- Συνδέστε και στερεώστε καλά τα καθορισμένα καλώδια για την καλωδίωση.
- Να μην ασκούνται εξωτερικές δυνάμεις από τα καλώδια στις συνδέσεις.
- Επιλέξτε θέση εγκατάστασης που να αντέχει το βάρος του δέκτη.



ΠΡΟΣΟΧΗ

Αυτό το σύμβολο αναφέρεται σε κίνδυνο ή μη ασφαλή ενέργεια που μπορεί να προκαλέσει τραυματισμό ή ζημιά στο προϊόν ή υλικές ζημιές.



ΠΡΟΣΟΧΗ

- Μην χρησιμοποιείτε το τηλεχειριστήριο στα ακόλουθα σημεία.
 - Σε σημείο όπου υπάρχει συμπίκνωση υδρατμών
 - Σε σημείο όπου μπορεί να υπάρξει διαρροή ευφλεκτων αερίων κλπ.
 - Σε σημείο όπου μπορεί να υπάρξει διαρροή διαβρωτικών αερίων κλπ.
 - Σε σημείο που πολύ νερό ή σταγονίδια λαδιού (συμπεριλαμβανομένου του λαδιού μηχανής)
 - Σε σημείο όπου υπάρχουν συχνές διακυμάνσεις τάσης
 - Σε σημείο όπου υπάρχει μηχανήματα που παράγει ηλεκτρομαγνητική ακτινοβολία
 - Σε θέση όπου εξαπλώνονται σταγονίδια οργανικών διαλυτών
 - Σε θέση όπου χρησιμοποιούνται συχνά όξιντα ή αλκαλικά διαλύματα ή ειδικά εκνεφώματα
- Μην λειτουργείτε με βρεγμένα χέρια.
- Μην πλένετε με νερό.

ΑΝΑΚΟΙΝΩΣΗ

Το αγγλικό κείμενο είναι οι πρωτότυπες οδηγίες. Οι άλλες γλώσσες είναι μεταφράσεις των πρωτότυπων οδηγιών.

Installation Precautions

Installation location

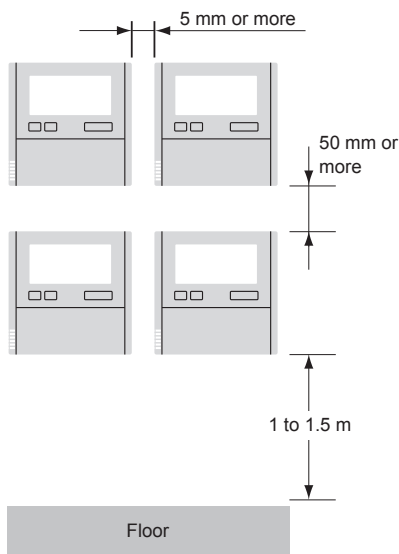

FR Installation de la télécommande

- Installer la télécommande à une hauteur comprise en 1 et 1,5 m du sol (Dans un endroit où il est possible de détecter la température ambiante moyenne).
- Installer la télécommande verticalement contre le mur.
- Lors de l'installation de plusieurs télécommandes côte à côte, laissez un espace de 5 mm de chaque côté, et de 50 mm au-dessus et en-dessous.
- Évitez l'installation dans les lieux suivants.
 - Près d'une fenêtre, etc. en plein soleil ou en plein courant d'air
 - A l'ombre ou derrière des objets déviés du flux d'air de la pièce.
 - Lieu humide (la télécommande n'est pas protégée contre l'humidité ou le ruissellement.)
 - A proximité d'une source de chaleur
 - Surface inégale
- Laissez au moins 1 m de distance entre l'appareil et un téléviseur ou un ordinateur. (Cause du bruit ou des images floues)

EN

- Install at the height of 1 to 1.5 m from the floor (Location where average room temperature can be detected).
- Install vertically against the floor.
- When installing more than 1 remote controller next to each other, keep distance of 5 mm on the right and left and 50 mm on top and bottom.
- Avoid the following locations for installation.
 - By the window, etc. exposed to direct sunlight or direct air
 - In the shadow or backside of objects deviated from the room airflow.
 - Location where condensation occurs (The remote controller is not moisture proof or drip proof.)
 - Location near heat source
 - Uneven surface
- Keep distance of 1 m or more from the TV, radio and PC. (Cause of fuzzy images or noise)

ES Lugar de la instalación

- Instale a una altura de entre 1 y 1,5 m del suelo (lugar donde se puede detectar la temperatura media de la habitación).
- Instale de forma vertical respecto al suelo.
- Cuando instale más de 1 mando a distancia juntos, mantenga una distancia de 5 mm a derecha e izquierda y de 50 mm entre la parte superior y la inferior.
- No realice la instalación en los siguientes lugares:
 - Junto a una ventana, expuesto a la luz solar directa o al aire directo
 - Detrás de objetos que no reciben la corriente de aire que hay en la sala.
 - Un lugar donde se produzca condensación (el mando a distancia no es resistente al agua ni al goteo).
 - Un lugar próximo a una fuente de calor
 - Superficies irregulares
- Mantenga una distancia de más de 1 m del televisor, la radio y el PC. (Provocará imágenes borrosas o ruido)

DE Einbauort

- Der Einbau sollte in 1 bis 1,5 m Höhe erfolgen (an einer Stelle, an der vom Fühler eine durchschnittliche Raumtemperatur gemessen wird).
- Montieren Sie das Gerät senkrecht.
- Beim Einbau mehrerer Fernbedienungen nebeneinander halten Sie jeweils 5 mm Abstand zur rechten und zur linken und 50 mm zur oberen und zur unteren Seite ein.
- Vermeiden Sie folgende Einbausituationen:
 - neben einem Fenster, wo das Gerät direktem Sonnenlicht oder Luftzug ausgesetzt werden kann,
 - hinter Objekten, hinter denen keine normale Luftzirkulation gewährleistet ist,
 - an Stellen, an denen es zu Kondenswasserbildung kommen kann (die Fernbedienung ist nicht wasserfest.),
 - in der Nähe einer Heizquelle,
 - auf unebenen Flächen.
- Halten Sie mindestens 1 m Abstand zu Computern, Fernseh- und Radiogeräten, da es ansonsten zu Bild- oder Tonstörungen kommen kann.

PT Local de instalação

- Instale num local onde a altura ao solo seja de 1 a 1,5 m (um local onde seja possível detetar a temperatura ambiente média).
- Instale na vertical em relação ao solo.
- Quando instalar mais do que 1 telecomando um ao lado do outro, mantenha uma distância de 5 mm à direita e à esquerda e uma distância de 50 mm para cima e para baixo.
- Evite os locais indicados em seguida para instalação.
 - Próximo de uma janela ou semelhante, ou exposto a luz solar direta ou ar livre
 - Sob a sombra ou por trás de objetos afastados do fluxo de ar ambiente.
 - Locais onde ocorra condensação (O telecomando não é à prova de humidade nem à prova de gotas de água.)
 - Locais próximos de fontes de calor
 - Superfícies irregulares
- Mantenha uma distância de 1 m ou mais de televisores, rádios e computadores. (Causa de imagens desfocadas ou ruído)

IT Sito di Installazione

- Installare a un'altezza da 1 a 1,5 m dal pavimento (posizione in cui può essere rilevata la temperatura media della stanza).
- Installare verticalmente rispetto al pavimento.
- Se si installano più telecomandi uno vicino all'altro, mantenere una distanza di 5 mm a destra e a sinistra e 50 mm in alto e in basso.
- Evitare i seguenti siti per l'installazione.
 - Vicino alla finestra, ecc. in un punto esposto direttamente alla luce solare o all'aria
 - All'ombra o dietro oggetti esterni al flusso d'aria del locale.
 - Siti in cui si verifica condensa (Il telecomando non è a prova di umidità né di gocciolio.)
 - Sito vicino a fonte di calore
 - Superficie irregolare
- Mantenere una distanza di almeno 1 m da TV, radio e PC. (Causa di immagini sfocate o rumore)

GR Θέση εγκατάστασης

- Εγκαταστήστε σε ύψος 1 με 1,5 m από το δάπεδο (Θέση όπου ανιχνεύεται η μέση θερμοκρασία του χώρου).
- Εγκαταστήστε κάθετα με το δάπεδο.
- Όταν εγκαθιστάτε περισσότερα από 1 τηλεχειριστήρια δίπλα-δίπλα, κρατήστε απόσταση 5 mm δεξιά και αριστερά, και 50 mm επάνω και κάτω.
- Αποφεύγετε τα ακόλουθα σημεία εγκατάστασης.
 - Κοντά σε παράθυρο κλπ. να εκτίθεται απ' ευθείας στο ηλιακό φως ή σε ρεύμα αέρα
 - Καλυμμένο ή πίσω από αντικείμενα που εκτρέπουν τη ροή αέρα στον χώρο.
 - Σε σημείο όπου υπάρχει συμπύκνωση υδρατμών (Το τηλεχειριστήριο δεν είναι ανθεκτικό στην υγρασία ή στο στάξιμο.)
 - Σε σημείο κοντά σε πηγή θερμότητας
 - Σε ανώμαλη επιφάνεια
- Διατηρήστε απόσταση 1 m ή περισσότερο από τηλεοράσεις, ραδιόφωνα και Η/Υ. (Μπορεί να προκληθούν διαστρεβλώσεις ή θόρυβος στην εικόνα)

Installation Precautions (Continued)

Remote control wiring

■ Wiring diagram

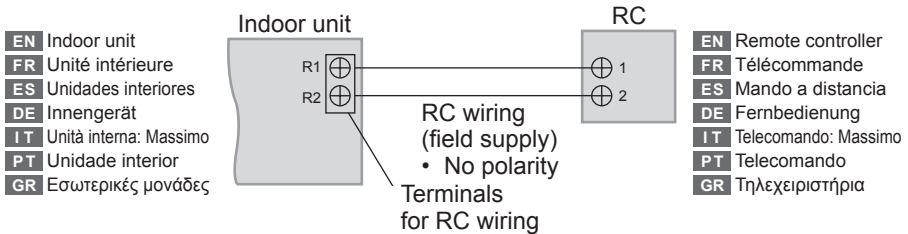

EN

■ Type of wiring

Use cables of 0.5 to 1.25 mm².

■ Total wire length: 500 m or less

(The wire length between indoor units should be 200 m or less.)

■ Number of connectable units

Remote controller: Max. 2 Indoor unit: Max. 8

Attention

- Use the field supplied RC wiring with at least 1 mm in thickness of insulation part including the sheath.
Regulations on wire diameters differ from locally to locally. For field wiring rules, please refer to your LOCAL ELECTRICAL CODES before beginning. You must ensure that installation complies with relevant rules and regulations.
- Be careful not to connect cables to other terminals of indoor units (e.g. power source wiring terminal). Malfunction may occur.
- Do not bundle together with the power source wiring or store in the same metal tube.
Operation error may occur.
- If noise is induced to the unit power supply, attach a noise filter.

FR Câblage de la télécommande

■ Type de câble

Utilisez des câbles de 0,5 à 1,25 mm².

■ Longueur totale du câble : 500 m maximum

(La longueur de câble entre les unités intérieures ne doit pas dépasser 200 m.)

■ Nombre d'unités pouvant être raccordées

Télécommande : Max. 2 Unité intérieure : Max. 8

Attention

- Le câble de liaison entre la télécommande et l'unité intérieure doit avoir une épaisseur d'isolant de 1mm à minima en incluant la gaine.
La réglementation sur les sections de câble diffère selon le pays en vigueur. Pour les règlements sur les normes électriques, référez-vous aux Normes Electriques avant de commencer. Veillez à ce que l'installation soit conforme aux règlements et à la réglementation en vigueur.
- Veillez à ne pas raccorder les câbles aux autres bornes des unités intérieures (p. ex. borne de câblage de la source d'alimentation). Cela peut provoquer un dysfonctionnement.
- Ne pas regrouper le câble de la télécommande et l'alimentation électrique dans le même passage de gaine. Cela peut provoquer un défaut de communication.
- Si la source d'alimentation émet du bruit, rajouter un filtre antibruit.

ES Cableado del mando a distancia

■ Tipo de cableado

Utilice cables de 0,5 a 1,25 mm².

■ Longitud total del cable: 500 m o menos

(La longitud del cable entre las unidades interiores no debe ser superior a 200 m.)

■ Número de unidades que pueden conectarse

Mando a distancia: Máx. 2 Unidades interiores: Máx. 8

Atención

- Utilice el cableado RC suministrado por separado con un componente aislante de al menos 1 mm de espesor, incluida la funda.
La normativa sobre el diámetro de los cables difieren de una localidad a otra. Para más información sobre las reglas del cableado de campo, consulte sus CÓDIGOS ELÉCTRICOS LOCALES antes de comenzar. Debe asegurarse de que la instalación cumpla con todas las normas y reglamentos pertinentes.
- No conecte los cables a otros terminales de unidades interiores (es decir, terminal de cableado de la fuente de alimentación). Pueden producirse fallos de funcionamiento.
- No mezcle con el cableado de la fuente de alimentación ni lo oculte en el mismo tubo metálico. Pueden producirse errores de funcionamiento.
- Si se producen ruidos en la unidad de alimentación, acople un filtro de ruido.

DE Fernbedienungskabel

■ Art der Verkabelung

Verwenden Sie Kabel zwischen 0,5 und 1,25 mm².

■ Kabelgesamtlänge: 500 m oder weniger

(Kabellänge zwischen Innengeräten sollte 200 m oder weniger betragen.)

■ Anzahl der zu verbindenden Geräte

Fernbedienung: max. 2 Innengerät: max. 8

Achtung

- Das für die Fernbedienung zu verwendende Kabel sollte einschließlich Ummantelung eine mindestens 1 mm dicke Isolierung aufweisen.
Die Vorschriften für die Aderquerschnitte sind je nach Region unterschiedlich. Für die Verdrahtung vor Ort sind die ÖRTLICHEN ELEKTROVORSCHRIFTEN einzuhalten. Stellen Sie sicher, dass der Einbau allen geltenden Vorschriften und Richtlinien entspricht.
- Achten Sie darauf, dass die Kabel nicht an andere Anschlussklemmen angeschlossen werden (z. B. Netzanschlussklemmen), da es sonst zu Fehlfunktionen und Schäden kommen kann.
- Die Anschlusskabel dürfen nicht zusammen mit Leistungskabeln verlegt oder in denselben Leerrohren geführt werden, da es sonst zu Fehlfunktionen kommen kann.
- Sollte es zu Störungen der Stromversorgung kommen, ist ein Entstörfilter vorzusehen.

IT Cavo di telecomando

■ Tipo di cablatura

Usare cavi da 0,5 a 1,25 mm².

■ Totale lunghezza cavo: 500 m o meno

(La lunghezza cavo tra le unità interne deve essere di 200 m o meno.)

■ Numero delle unità collegabili

Telecomando: Massimo 2 Unità interna: Massimo 8

Attenzione

- Utilizzare il cablaggio RC fornito sul campo con un isolamento spesso almeno 1 mm compresa la guaina.
Le norme per i diametri dei cavi differiscono da zona a zona. Per le norme di cablaggio, fare riferimento ai CODICI ELETTRICI LOCALI prima di iniziare. Devi assicurarti che l'installazione sia conforme alle norme e alle regole più importanti.
- Fare attenzione a non collegare i cavi ad altri terminali o unità interne (es. terminale cablatura fonte di alimentazione). Potrebbero verificarsi malfunzionamenti.
- Non legare insieme con la cablatura della fonte di alimentazione, né immagazzinare nello stesso tubo metallico. Potrebbero verificarsi errori di funzionamento.
- Se viene indotto del disturbo alla fornitura di corrente dell'unità, applicare un filtro antidisturbo.

Installation Precautions (Continued)

Remote control wiring (Continued)

PT Cablagem do telecomando

■ Tipo de cablagem

Utilize cabos de 0,5 a 1,25 mm².

■ Comprimento total do fio: 500 m ou menos

(O comprimento do fio entre as unidades interiores deve ser de 200 m ou menos.)

■ Número de unidades que é possível ligar

Telecomando: 2 no máximo Unidade interior: 8 no máximo

Atenção

- Utilize a cablagem de CR adquirida localmente com, pelo menos, 1 mm de espessura de isolamento incluindo a bainha.
Os regulamentos sobre diâmetros do cabo diferem de localidade para localidade. Para regras referentes à cablagem, consulte os nossos CÓDIGOS ELÉTRICOS LOCAIS antes de começar. É necessário assegurar que a instalação está em conformidade com todas as regras e regulamentos relevantes.
- Tenha cuidado para não ligar cabos a outros terminais de unidades interiores (por exemplo, terminal de cablagem da fonte de alimentação). Poderá ocorrer uma avaria.
- Nunca junte com a cablagem da fonte de alimentação nem coloque no mesmo tubo metálico. Poderá ocorrer um erro de funcionamento.
- Se a fonte de alimentação da unidade estiver sujeita a ruído, instale um filtro de ruído.

GR Καλωδίωση τηλεχειριστήριου

■ Τύπος καλωδίωσης

Χρησιμοποιήστε καλώδια 0,5 έως 1,25 mm².

■ Συνολικό μήκος καλωδίων: Έως 500 m

(Το μήκος των καλωδίων μεταξύ των εσωτερικών μονάδων πρέπει να είναι έως 200 m.)

■ Αριθμός συνδέσιμων μονάδων

Τηλεχειριστήρια: Μέγ. 2 Εσωτερικές μονάδες: Μέγ. 8

Προσοχή

- Χρησιμοποιήστε καλωδίωση τηλεχειριστήριου (εξοπλισμός εγκατάστασης) με πάχος μόνωσης τουλάχιστον 1 mm, συμπεριλαμβανομένου του προστατευτικού περιβλήματος.
Οι κανονισμοί διαμέτρων καλωδίων διαφέρουν από περιοχή σε περιοχή. Για τους κανονισμούς καλωδίωσης κατά την εγκατάσταση, ανατρέξτε στους ΤΟΠΙΚΟΥΣ ΚΑΝΟΝΙΣΜΟΥΣ ΗΛΕΚΤΡΙΚΩΝ ΕΓΚΑΤΑΣΤΑΣΕΩΝ πριν ξεκινήσετε. Πρέπει να εξασφαλίσετε ότι η εγκατάσταση συμμορφώνεται με όλους τους σχετικούς κανόνες και κανονισμούς.
- Προσέχετε να μην συνδέσετε καλώδια σε άλλους ακροδέκτες εσωτερικών μονάδων (λ.χ. ακροδέκτης καλωδίωσης τροφοδοσίας). Μπορεί να προκληθεί δυσλειτουργία.
- Μην δένετε μαζί με την καλωδίωση της τροφοδοσίας και μην περνάτε από τον ίδιο μεταλλικό σωλήνα. Μπορεί να προκληθεί σφάλμα λειτουργίας.
- Εάν προκαλείται θόρυβος στην μονάδα τροφοδοσίας, προσαρτήστε φίλτρο θορύβου.

EN *Wiring as shown below is prohibited.

FR *Un câblage comme indiqué ci-dessous est interdit.

DE *Die nachfolgend dargestellten Verdrahtungsarten sind nicht zulässig.

PT *A cablagem como ilustrado em seguida é proibida.

ES *Realizar el cableado como se muestra a continuación está prohibido.

IT *Sono proibite le cablature come quella indicata sotto.

GR *Απαγορεύεται η παρακάτω καλωδίωση.

Installation example

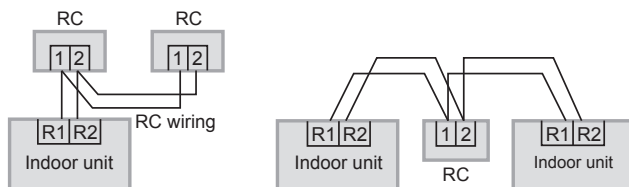

EN When setting both the main and sub remote controllers

After installation, set one remote controller to [Main] and the other to [Sub] for [Main/sub] for "Setting" (P.18).

FR Lors du réglage des télécommandes princ./sec.

Après l'installation, réglez une télécommande sur [princ.] et l'autre sur [sec.] pour [princ./sec.] pour « Configuration » (P.19).

ES Al configurar tanto el mando a distancia principal como los mandos a distancia secundarios

Tras la instalación, ajuste un mando a distancia en [Ppal] y el otro en [Secund] en [Ppal/segund] para "Ajuste" (pág.20).

DE Einstellen der Haupt- und Neben-Fernbedienung

Stellen Sie nach der Montage eine Fernbedienung mit der Einstellung [Main/sub] (Haupt/Neben) auf [Main] (Haupt) und die andere auf [Sub] (Neben) ein (siehe S. 21).

IT Quando si impostano sia il telecomando principale che quello secondario

Dopo l'installazione, impostare un telecomando su [Princ] e l'altro su [Second.] per [Princ/second.] in "Impostazione" (P.22).

PT Quando configurar o telecomando principal e o telecomando secundário

Depois de concluir a instalação, configure um telecomando como [Main] (Principal) e o outro como [Sub] (Secundário) na opção [Main/sub] (Principal/secundário) de "Configuração" (pág. 23).

GR Όταν ορίζετε και το κύριο και τα δευτερεύοντα τηλεχειριστήρια

Μετά την εγκατάσταση, ορίστε ένα τηλεχειριστήριο ως [Main] (Κύριο) και το άλλο ως [Sub] (Δευτερεύον) στο [Main/sub] (Κύριο/Δευτερεύον) στις "Ρύθμιση" (οπισθόφυλλο).

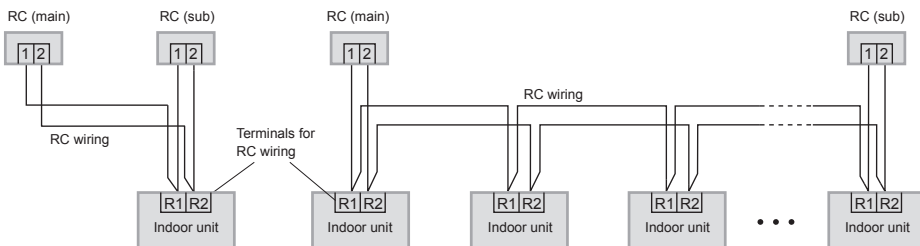
Installation example**EN Using 1 indoor unit****FR Utilisation d'1 unité intérieure****ES Uso de 1 unidad interior****DE Verwendung eines Innengeräts****IT Utilizzando 1 unità interna****PT Utilizar 1 unidade interior****GR Χρήση 1 εσωτερικής μονάδας****EN Using more than 1 indoor unit****FR Utilisation de plus d'1 unité intérieure****ES Uso de más de 1 unidad interior****DE Verwendung mehrerer Innengeräte****IT Utilizzando più di una unità interna****PT Utilizar mais do que 1 unidade interior****GR Χρήση περισσότερων από 1 εσωτερικών μονάδων**

EN *Remote controllers can be connected to any indoor unit for operation.

FR *Il est possible de brancher les appareils sur n'importe quelle unité intérieure pour l'utilisation.

ES *Los mandos a distancia pueden conectarse a cualquier unidad interior para su funcionamiento.

DE *Die Fernbedienungen können an jedes beliebige Innengerät einer Gerätegruppe angeschlossen werden.

IT *I telecomandi possono essere collegati a qualsiasi unità interna per l'operazione.

PT *É possível ligar os telecomandos a qualquer unidade interior para utilização.

GR *Τα τηλεχειριστήρια μπορούν να συνδεθούν με οποιαδήποτε εσωτερική μονάδα για λειτουργία.

Mounting

1

EN Remove the bottom case.

Insert the driver and slightly turn.

*Do not insert the screw driver too deep. Doing so may cause the claw to be broken.

FR Retirez le boîtier inférieur.

Insérez le tournevis et tournez légèrement.

*N'insérez pas le tournevis trop profondément. Cela risquerait de casser le clips.

ES Retire la carcasa inferior.

Introduzca y gire el destornillador ligeramente.

*No inserte el destornillador a demasiada profundidad. Si lo hace, puede romperse el cierre.

DE Entfernen Sie das Gehäuseunterteil.

Führen Sie den Schraubenzieher in die Nut und drehen Sie ihn leicht.

*Führen Sie den Schraubendreher nicht zu tief ein, sonst kann die Rastlasche beschädigt werden.

IT Rimuovere la copertura inferiore.

Inserire il cacciavite e ruotare leggermente.

*Non inserire il cacciavite troppo a fondo per evitare di rompere la griffa.

PT Retire a placa inferior.

Insira a chave de fendas e rode ligeiramente.

*Não introduza a chave de fendas em demasia. Se o fizer, pode danificar os grampos.

GR Αφαιρέστε το κάτω κάλυμμα.

Εισάγετε το κατσαβίδι και στρέψτε ελαφρά.

*Μην εισάγετε το κατσαβίδι πολύ βαθιά. Εάν το κάνετε, ενδέχεται να σπάσει το άγκιστρο.

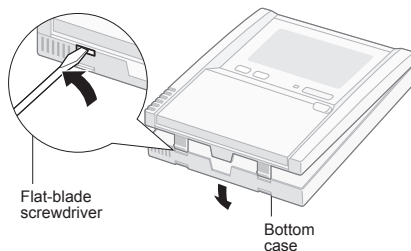

EN Attention

Mounting the bottom case

- Tighten the screws securely until the screw heads touch the bottom case.

(Otherwise, loose screw heads may hit the PCB and cause malfunction when mounting the top case.)

- Do not over-tighten the screws.
(The bottom case may be deformed, resulting in fall of the unit.)

Connecting the remote control wiring

- Arrange the wires as shown in the illustration for ⑥ in step 2 (P.14 - 15) and ⑤ (P.16 - 17), avoiding unnecessary wires being stored in the case.
- Avoid the wires touching parts on the PCB.
- Avoid the wires coming in contact with the metallic object protruded from the PCB.

(Caught wires may destroy the PCB.)

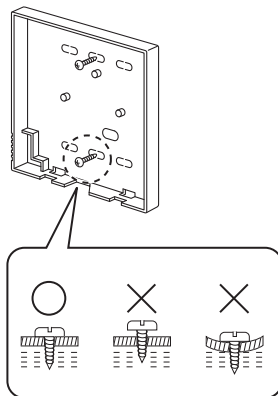

Mounting the top case

- Do not push the top case with excessive force.
(Doing so may cause the protrusions of the bottom case to hit and destroy the PCB.)

FR Attention

Effectuez le montage du boîtier inférieur

● Serrez bien les vis jusqu'à ce que leur tête touche le boîtier inférieur. (Sinon, les têtes de vis lâches peuvent toucher la carte de circuit imprimé et causer un dysfonctionnement lors du montage du boîtier supérieur.)

● Ne serrez pas les vis excessivement. (Cela peut déformer le boîtier inférieur, entraînant la chute de l'appareil.)

Connexion du câblage de la télécommande

● Arrangez les câbles comme indiqué dans l'illustration pour ⑥ à l'étape 2 (P.14 - 15) et ⑤ (P.16 - 17), en évitant les câbles non nécessaires qui sont rangés dans le boîtier.

● Évitez que les câbles ne touchent des parties de la carte de circuit imprimé.

● Évitez que les fils ne soient en contact avec l'objet métallique qui dépasse de la carte de circuit imprimé.

(Les câbles coincés peuvent détruire la carte de circuit imprimé.)

Montage du boîtier supérieur.

● Ne poussez pas le boîtier supérieur avec une force excessive. (Faute de quoi, les parties saillantes du boîtier inférieur risquent de heurter et de détruire la carte de circuit imprimé.)

ES (Atención)

Instalación de la carcasa inferior

- Atornille los tornillos hasta que la cabeza de los mismos toque la carcasa inferior. (Una cabeza de tornillo demasiado floja puede golpear la placa de circuitos impresos y provocar fallos de funcionamiento al instalar la carcasa superior.)
- No apriete los tornillos excesivamente. (La carcasa inferior puede deformarse, provocando la caída de la unidad.)

Conexión del cableado del mando a distancia

- Disponga los cables según muestra la ilustración para Ⓞ en el paso 2 (p. 14 - 15) y Ⓟ (p.16 - 17), sin meter los cables innecesarios en la carcasa.
- Compruebe que los cables no entren en contacto con los componentes de la placa de circuitos impresos.
- Compruebe que los cables no entren en contacto con el objeto metálico que sobresale de la placa de circuitos impresos. (Los cables pellizcados pueden destruir la placa de circuitos impresos.)

Montaje de la carcasa superior

- No empuje la carcasa superior con una fuerza excesiva. (Si lo hace, las protuberancias de la carcasa inferior pueden golpear y destruir la placa de circuitos impresos.)

DE (Achtung)

Montage des Gehäuseunterteils

- Drehen Sie die Schrauben soweit ein, bis die Schraubenköpfe das Gehäuseunterteil berühren, da herausstehende Schraubenköpfe sonst beim Anbringen des Gehäuseoberteils auf die Platine drücken und zu Funktionsstörungen führen können.
- Ziehen Sie die Schrauben nicht zu fest an, da ansonsten das Gehäuseunterteil verformt und beschädigt werden kann.

Anschließen des Fernbedienungskabels

- Führen Sie die Adern wie in Schritt 2, Nr. Ⓞ (S. 14 - 15) bzw. Nr. Ⓟ (S. 16 - 17) dargestellt durch das Gehäuse. Vermeiden Sie dabei Überlängen im Gehäuse.
- Die Kabel sollten nicht die Platine berühren, da diese durch eingeklemmte Kabel zerstört werden kann.

Montage des Gehäuseoberteils

- Drücken Sie das Gehäuseoberteil nicht zu fest auf, da sonst die Platine zerstört werden könnte.

IT (Attenzione)

Montaggio della copertura del tasto

- Stringere bene le viti finché le teste delle viti non toccano la copertura inferiore. (Altrimenti, le teste delle viti allentate potrebbero battere contro il PCB e causare malfunzionamenti al momento del montaggio della copertura superiore.)
- Non stringere le viti eccessivamente. (La copertura inferiore potrebbe deformarsi, causando la caduta dell'unità.)

Connessione della cablatura del telecomando in corso

- Disporre i cavi come indicato nell'illustrazione per Ⓞ al passaggio 2 (p. 14 - 15) e Ⓟ (p. 16 - 17), evitando di immagazzinare i cavi all'interno della copertura quando ciò non è necessario.
- Fare in modo che i cavi non tocchino parti del PCB.
- Fare in modo che i cavi non tocchino l'oggetto metallico che sporge dal PCB. (I cavi rimasti impigliati potrebbero danneggiare il PCB.)

Montaggio della copertura superiore

- Non premere la copertura superiore con eccessiva forza (per evitare che le sporgenze della copertura inferiore colpiscano e distruggano il PCB.)

PT (Atenção)

Montar a placa inferior

- Aperte firmemente os parafusos até que a cabeça dos parafusos toque na placa inferior. (Se não o fizer, a cabeça de parafusos soltos pode tocar na placa de circuito impresso (PCB) e provocar uma avaria quando montar a placa superior.)
- Não aperte demasiado os parafusos. (A placa inferior pode ficar deformada, resultando na queda da unidade.)

Ligar a cablagem do telecomando

- Disponha os fios da forma ilustrada no ponto Ⓞ do passo 2 (Págs.14 - 15) e Ⓟ (Págs.16 - 17) evite que fios desnecessários fiquem na placa.
- Evite que os fios fiquem em contacto com peças da placa de circuito impresso (PCB).
- Evite que os fios entrem em contacto com os objetos metálicos salientes da placa de circuito impresso (PCB). (Fios presos podem danificar a PCB.)

Montagem da placa superior

- Não exerça pressão excessiva sobre a placa superior. (Se o fizer, as saliências da placa inferior podem tocar e danificar a placa de circuito impresso (PCB).)

GR (Προσοχή)

Στερέωση του κάτω καλύμματος

- Σφίξτε τις βίδες καλά έως ότου οι κεφαλές των βιδών ακουμπήσουν στο κάτω κάλυμμα. (Αλλιώς, οι χαλαρές κεφαλές των βιδών μπορεί να χτυπήσουν στην πλακέτα και να προκαλέσουν δυσλειτουργία κατά τη στερέωση του επάνω καλύμματος.)
- Μην σφίγγετε υπερβολικά τις βίδες. (Το κάτω κάλυμμα μπορεί να παραμορφωθεί, προκαλώντας την πτώση της μονάδας.)

Σύνδεση της καλωδίωσης του τηλεχειριστηρίου

- Τακτοποιήστε τα καλώδια όπως φαίνεται στο διάγραμμα για το Ⓞ στα βήματα 2 (Σ.14 - 15) και Ⓟ (Σ.16 - 17), αποφεύγοντας την αποθήκευση παραπάνω καλωδίων μέσα στο περίβλημα.
- Αποφύγετε να ακουμπάνε τα καλώδια μέρη της πλακέτας.
- Αποφύγετε να έρχονται σε επαφή τα καλώδια με το μεταλλικό αντικείμενο που εξέρχεται από την πλακέτα. (Εάν πιστούν καλώδια, μπορεί να καταστραφεί η πλακέτα.)

Τοποθέτηση του επάνω καλύμματος

- Μην πιέζετε το επάνω κάλυμμα με υπερβολική δύναμη. (Εάν το κάνετε, οι προεξοχές του κάτω καλύμματος ενδέχεται να χτυπήσουν και να καταστρέψουν την πλακέτα.)

Mounting (Continued)

2 EN Mount to the wall.

FR Montage mural de la télécommande.

ES Instalación en pared.

Exposed type

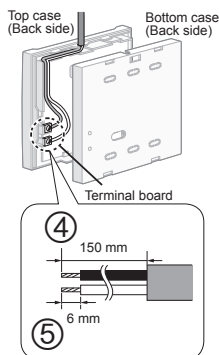
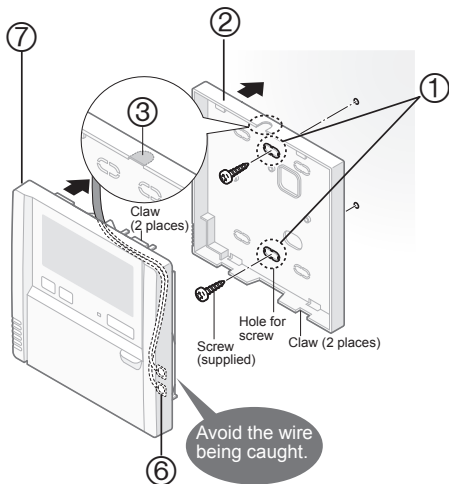

EN

- ① Make 2 holes for screws using a driver.
- ② Mount the bottom case to the wall.
- ③ Cut here with a nipper and remove the burr with a file.
- ④ Remove the sheath. Approx. 150 mm
- ⑤ Remove the coating. Approx. 6 mm

- ⑥ Connect the remote control wiring.
 - Make sure the wiring connection is in the correct direction.
 - Arrange the wires along the groove of the case.
 - Avoid the wire being caught.
- ⑦ Mount the top case.
 - Align the claws of the top case and then align the claws of the bottom case.

FR Type exposé

- ① Faites 2 trous pour les vis avec un tournevis.
- ② Effectuez le montage mural du boîtier inférieur.
- ③ Coupez à cet endroit avec une pince et enlevez les bavures avec une lime.
- ④ Retirez la gaine. Env. 150 mm
- ⑤ Retirez le revêtement. Env. 6 mm

- ⑥ Connectez le câblage de la télécommande
 - Arrangez les câbles le long de la rainure du boîtier.
 - Assurez-vous que le raccord de câblage est dans la bonne direction.
 - Évitez de coincer les câbles.
- ⑦ Effectuez le montage du boîtier supérieur.
 - Alignez les pinces du boîtier supérieur, puis alignez les pinces du boîtier inférieur.

ES Tipo expuesto

- ① Perfore dos orificios para los tornillos utilizando un taladro.
- ② Instale la carcasa inferior en la pared.
- ③ Corte aquí con unosalicates y elimine la rebaba con unalima.
- ④ Retire la funda. Aprox. 150 mm
- ⑤ Retire el recubrimiento. Aprox. 6 mm

- ⑥ Conecte el cableado del mando a distancia.
 - Compruebe que la conexión del cableado esté en la dirección correcta.
 - Disponga los cables a lo largo de la ranura de la carcasa.
 - Evite pellizcar el cable.
- ⑦ Instale la carcasa superior.
 - Alinee los cierres de la carcasa superior y, a continuación, haga lo mismo con la carcasa inferior.

DE Montage an der Wand.

PT Instale na parede.

DE Auf Putz verlegtes Anschlusskabel

- ① Durchbohren Sie mit einem Schraubendreher die beiden für die Schrauben vorgesehenen Öffnungen.
- ② Montieren Sie das Gehäuseunterteil an der Wand.
- ③ Schneiden Sie den Steg an dieser Stelle mit einer Kneifzange durch und entfernen Sie den Grat mit einer Feile.
- ④ Entfernen Sie die Kabelummantelung auf ca. 150 mm Länge.
- ⑤ Isolieren Sie die Aderenden auf ca. 6 mm Länge ab.

IT Tipo esposto

- ① Aprire due fori per le viti utilizzando un cacciavite.
- ② Montare la copertura inferiore sulla parete.
- ③ Tagliare qui con una pinza e rimuovere i residui di fresa con una lima.
- ④ Rimuovere il fodero. Circa 150 mm
- ⑤ Rimuovere il rivestimento. Circa 6 mm

PT Tipo exposto

- ① Faça 2 orifícios para parafusos utilizando uma chave de fendas.
- ② Instale a placa inferior na parede.
- ③ Corte aqui com uma turquês e retire quaisquer rebarbas com uma lima.
- ④ Retire a bainha. Aprox. 150 mm
- ⑤ Retire o revestimento. Aprox. 6 mm

GR Εξωτερικός τύπος

- ① Κάντε 2 οπές για τις βίδες με ένα κατσαβίδι.
- ② Στερεώστε το κάτω κάλυμμα στον τοίχο.
- ③ Κόψτε εδώ με κόφτη και αφαιρέστε τα γρέζια με μια λίμα.
- ④ Αφαιρέστε την επικάλυψη. Περίπου 150 mm
- ⑤ Αφαιρέστε την επίστρωση. Περίπου 6 mm

IT Montare sulla parete.

GR Στερέωση στον τοίχο.

- ⑥ Anschließen des Fernbedienungskabels
 - Stellen Sie sicher, dass die Adern richtig angeschlossen werden.
 - Führen Sie das Kabel durch die vorgesehene Gehäusenut.
 - Vermeiden Sie ein Einklemmen des Kabels.
- ⑦ Montage des Gehäuseoberteils.
 - Rasten Sie das Oberteil zuerst oben, dann unten auf dem Unterteil ein.
- ⑥ Connettere la cablatura del telecomando
 - Assicurarci che la connessione di cablatura sia nella direzione corretta.
 - Disporre i cavi lungo il solco della copertura.
 - Fare in modo che il cavo non rimanga impigliato.
- ⑦ Montare la copertura superiore.
 - Allineare le griffe della copertura superiore e poi allineare le griffe della copertura inferiore.
- ⑥ Ligue a cablagem do telecomando
 - Certifi que-se de que a ligação da cablagem se encontra na direção correta.
 - Disponha os fi os ao longo do sulco existente na placa.
 - Evite que o fio fique preso.
- ⑦ Monte a placa superior.
 - Alinhe os grampos da placa superior e, em seguida, alinhe os grampos da placa inferior.
- ⑥ Συνδέστε την καλωδίωση του τηλεχειριστηρίου
 - Βεβαιωθείτε ότι η σύνδεση της καλωδίωσης είναι προς την σωστή κατεύθυνση.
 - Τακτοποιήστε τα καλώδια κατά μήκος της οπής του καλύμματος.
 - Αποφύγετε να πιάνεται το καλώδιο.
- ⑦ Στερεώστε το επάνω κάλυμμα.
 - Ευθυγραμμίστε τις δαγκάνες του επάνω καλύμματος και μετά ευθυγραμμίστε τις δαγκάνες του κάτω καλύμματος.

Mounting (Continued)

2 EN Mount to the wall.

FR Montage mural de la télécommande.

ES Instalación en pared.

Embedded type

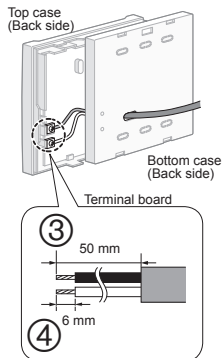
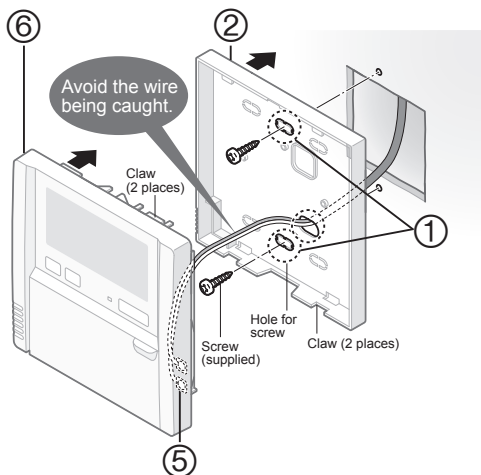

EN

- ① Make 2 holes for screws using a driver.
- ② Mount the bottom case to the wall.
 - Pass the wire through the hole in the centre of the bottom case.
- ③ Remove the sheath. Approx. 50 mm
- ④ Remove the coating. Approx. 6 mm

- ⑤ Connect the remote control wiring.
 - Make sure the wiring connection is in the correct direction.
 - Avoid the wire being caught.
- ⑥ Mount the top case.
 - Align the claws of the top case and then align the claws of the bottom case.

FR Type encastré

- ① Faites 2 trous pour les vis avec un tournevis.
- ② Effectuez le montage mural du boîtier inférieur.
 - Passez le câble à travers l'orifice au milieu du boîtier inférieur.
- ③ Retirez la gaine. Env. 50 mm
- ④ Retirez le revêtement. Env. 6 mm

- ⑤ Connectez le câblage de la télécommande.
 - Assurez-vous que le raccord de câblage est dans la bonne direction.
 - Évitez de coincer les câbles.
- ⑥ Effectuez le montage du boîtier supérieur.
 - Alinez les pinces du boîtier supérieur, puis alignez les pinces du boîtier inférieur.

ES Tipo empotrado

- ① Perfore dos orificios para los tornillos utilizando un taladro.
- ② Instale la carcasa inferior en la pared.
 - Introduzca el cable por el orificio situado en el centro de la carcasa inferior.
- ③ Retire la funda. Aprox. 50 mm
- ④ Retire el recubrimiento. Aprox. 6 mm

- ⑤ Conecte el cableado del mando a distancia.
 - Compruebe que la conexión del cableado esté en la dirección correcta.
 - Evite pellizcar el cable.
- ⑥ Instale la carcasa superior.
 - Alinee los cierres de la carcasa superior y, a continuación, haga lo mismo con la carcasa inferior.

DE Montage an der Wand.

PT Instale na parede.

DE Unter Putz verlegtes Anschlusskabel

- ① Durchbohren Sie mit einem Schraubendreher die beiden für die Schrauben vorgesehenen Öffnungen.
- ② Montieren Sie das Gehäuseunterteil an der Wand.
 - Führen Sie das Kabel durch das Loch in der Mitte des Gehäuseunterteils.
- ③ Entfernen Sie die Kabelummantelung auf ca. 50 mm Länge.
- ④ Isolieren Sie die Aderenden auf ca. 6 mm Länge ab.

IT Tipo a incastro

- ① Aprire due fori per le viti utilizzando un cacciavite.
- ② Montare la copertura inferiore sulla parete.
 - Far passare il cavo attraverso il foro al centro della copertura inferiore.
- ③ Rimuovere il fodero. Circa 50 mm
- ④ Rimuovere il rivestimento. Circa 6 mm

PT Tipo embutido

- ① Faça 2 orifícios para parafusos utilizando uma chave de fendas.
- ② Instale a placa inferior na parede.
 - Passe o fio através do orifício existente no centro da placa inferior.
- ③ Retire a bainha. Aprox. 50 mm
- ④ Retire o revestimento. Aprox. 6 mm

GR Εσωτερικός τύπος

- ① Κάντε 2 οπές για τις βίδες με ένα κατσαβίδι.
- ② Στερεώστε το κάτω κάλυμμα στον τοίχο.
 - Περάστε το καλώδιο μέσα από την οπή στο κέντρο του κάτω καλύμματος.
- ③ Αφαιρέστε την επικάλυψη. Περίπου 50 mm
- ④ Αφαιρέστε την επίστρωση. Περίπου 6 mm

IT Montare sulla parete.

GR Στερέωση στον τοίχο.

- ⑤ Anschließen des Fernbedienungskabels
 - Stellen Sie sicher, dass die Adern richtig angeschlossen werden.
 - Vermeiden Sie ein Einklemmen des Kabels.
- ⑥ Montage des Gehäuseoberteils.
 - Rasten Sie das Oberteil zuerst oben, dann unten auf dem Unterteil ein.

- ⑤ Connettere la cablatura del telecomando
 - Assicurarsi che la connessione di cablatura sia nella direzione corretta.
 - Fare in modo che il cavo non rimanga impigliato.
- ⑥ Montare la copertura superiore.
 - Allineare le griffe della copertura superiore e poi allineare le griffe della copertura inferiore.

- ⑤ Ligue a cablagem do telecomando
 - Certifique-se de que a ligação da cablagem se encontra na direção correta.
 - Evite que o fio fique preso.
- ⑥ Monte a placa superior.
 - Alinhe os grampos da placa superior e, em seguida, alinhe os grampos da placa inferior.

- ⑤ Συνδέστε την καλωδίωση του τηλεχειριστηρίου
 - Βεβαιωθείτε ότι η σύνδεση της καλωδίωσης είναι προς την σωστή κατεύθυνση.
 - Αποφύγετε να πιάνεται το καλώδιο.
- ⑥ Στερεώστε το επάνω κάλυμμα.
 - Ευθυγραμμίστε τις δαγκάνες του επάνω καλύμματος και μετά ευθυγραμμίστε τις δαγκάνες του κάτω καλύμματος.

Setting / Test operation / Specifications

EN

Setting

- Clock
- RC. setting mode (Main/sub, Clock type)
- Detailed setting mode (Ventilation fan output setting, Room temperature sensor, Temperature display setting)

Clock

- 1 Press and hold for several seconds.
- 2 Set day of the week, hour and minute.
 → "▼": Su ↔ Mo ↔ ... ↔ Sa
 (Repeat)

RC. setting mode

- 1 Press and hold the 2 buttons for several seconds simultaneously.
- 2 Select the Code no.
- 3 Select the Set data.
 →
 The indicator illuminates after blinking.
 Press .

Code no.	Item	Set data	
		0000	0001
01	Main/sub	Sub	Main
02	Clock type	24 hours	12 hours (AM/PM)

Detailed setting mode

- 1 Press and hold the 3 buttons for several seconds simultaneously.
- 2 Select the Code no.
- 3 Select the Unit no.
- 4 Select the Set data.
 →
 The indicator illuminates after blinking.
 Press .

Code no.	Item	Set data	
		0000	0001
31	Ventilation fan output setting	Not connected	Connected
32	Room temperature sensor	Main unit	RC
33	Temperature display setting	°C	°F

Test operation

Turn on the circuit breaker beforehand, referring to the operating instructions for the unit. The remote controller starts.

- 1 Press and hold for several seconds.
 [TEST] display appears. (The unit enters the test operation mode.)
- 2 Press . Perform the test operation.
 [TEST] is displayed during the test operation.
- 3 Press . Finish the test operation
 [TEST] display disappears.
- 4 Delete the error history.
 Press and hold the 2 buttons for several seconds simultaneously.

 Information of errors is displayed.
 To delete the error history, press .
 Press to finish service mode.

Attention

- Do not use this mode for purposes other than the test operation.
 (To prevent overload of the units)
- Read the installation instructions supplied with the units.
- Any of the Heat, Cool and Fan operations can only be performed.
- Temperature cannot be changed.
- The test operation mode is automatically turned off in 60 minutes. (To prevent continuous test operation)
- Outdoor units do not operate for approx. 3 minutes after the power is turned on or operation is stopped.



Specifications

Model No.	CZ-RTC4		
Dimensions	(H) 120 mm × (W) 120 mm × (D) 20 + 4.75 mm		
Weight	160 g		
Temperature/ Humidity range	0 °C to 40 °C / 20 % to 80 % (no condensation) *Indoor use only.		
Power Source	DC16 V (supplied with indoor unit)		
Clock	Precision	± 30 seconds/month (at normal temperature 25 °C) *Adjust periodically.	
	Holding time	24 hours (when fully charged) *Approx. 8 hours are required for full charge.	
Number of connected indoor units	Up to 8 units		





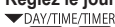

Configuration

- Horloge
- Mode télécommande (princ./sec., Type horloge)
- Mode Réglage détaillé (Réglage Sortie ventilateur, Sonde de température de reprise, Réglage Affichage température)

Horloge









- 1 Maintenez  enfoncé pendant plusieurs secondes.
- 2 Réglez le jour de la semaine, l'heure et les minutes.
 →  "▼": Su ↔ Mo ↔ ... ↔ Sa
 (Répéter) ↔

Mode télécommande

- 1 Maintenez enfoncés les 2 boutons pendant plusieurs secondes simultanément.
 , 
- 2 Sélectionnez le N°code
 
- 3 Sélectionnez Rég. Données.
 → 
 L'indicateur s'allume après avoir cligné.
 Appuyez sur .

N°code	article	Rég. Données	
		0000	0001
01	princ./sec.	Sec.	princ.
02	Type horloge	24 heures	12 heures (AM/PM)







Mode Réglage détaillé

- 1 Maintenez enfoncés les 3 boutons pendant plusieurs secondes simultanément.
 ,  , 
- 2 Sélectionnez le N°code
 
- 3 Sélectionnez le n° de l'appareil.

- 4 Sélectionnez Rég. Données.
 → 
 L'indicateur s'allume après avoir cligné.
 Appuyez sur .

N°code	article	Rég. Données	
		0000	0001
31	Réglage Sortie ventilateur	Non connecté	Connecté
32	Sonde de température de reprise	Unité Intérieure	Télécommande
33	Réglage Affichage température	°C	°F

Test

Mettez en marche le disjoncteur à l'avance, en vous rapportant aux instructions d'utilisation de l'appareil. La télécommande s'allume.

- 1 Maintenez  enfoncé pendant plusieurs secondes. L'affichage [TEST] apparaît. (L'appareil passe en mode Test.)
- 2 Appuyez sur . Effectuez le test. [TEST] s'affiche durant le test.
- 3 Appuyez sur . Terminez le test. l'affichage [TEST] disparaît.
- 4 Supprimez l'historique des erreurs. Maintenez enfoncés les 2 boutons pendant plusieurs secondes simultanément.
 , 
 Les informations de erreurs s'affichent. Pour supprimer l'historique des erreurs, appuyez sur .
 Appuyez sur  pour quitter le mode de service.

Attention

- Utilisez ce mode uniquement pour le test. (Afin d'empêcher une surcharge des appareils)
- Lisez les instructions d'installation fournis avec les appareils.
- Seuls les modes Chaud, Froid et Vent. peuvent être activés.
- Il n'est pas possible de modifier la température.
- Le mode Test s'éteint automatiquement au bout de 60 minutes. (Afin d'empêcher un test continu)
- Les unités extérieures ne fonctionnent pas pendant env. 3 minutes après la mise sous tension ou après l'arrêt du fonctionnement.

Spécifications

Modèle n°	CZ-RTC4		
Dimensions	(H) 120 mm × (L) 120 mm × (P) 20 + 4,75 mm		
Poids	160 g		
Plage de Température/ Humidité	0 °C à 40 °C / 20 % à 80 % (pas de condensation) *Usage intérieur uniquement.		
Source d'alimentation	16 Vcc (fourni par l'unité intérieure)		
Horloge	Précision	± 30 secondes/mois (à une température normale de 25 °C) *Ajustez-la périodiquement.	
	Autonomie	24 heures (après un chargement complet) *Env. 8 heures sont nécessaires pour une recharge complète.	
Nombre d'unités intérieures connectées	8 appareils maximum		

Setting / Test operation / Specifications (Continued)

ES Ajuste / Prueba de funcionamiento / Especificaciones

Ajuste

- Reloj
- Modo mando distanc (Ppal/second, Tipo reloj)
- Modo de config. detallada (Config salida ventil., Sensor de la temperatura de la sala, Ajuste de la visualización de temperatura)

Reloj

- 1 Mantenga pulsado durante varios segundos.
- 2 Ajuste el día de la semana, la hora y el minuto.
 → "▼": Su ↔ Mo ↔ ... ↔ Sa
 (Repetir)

Modo mando distanc

- 1 Mantenga pulsados los 2 botones simultáneamente durante varios segundos.



- 2 Seleccione el N.º de código.



- 3 Seleccione Ajustar datos.



El indicador se ilumina después de parpadear.

Pulse .

N.º cód	Ítem	Ajustar datos	
		0000	0001
01	Ppal/second	Second	Principal
02	Tipo reloj	24 horas	12 horas (AM/PM)

Modo de config. detallada

- 1 Mantenga pulsados los 3 botones simultáneamente durante varios segundos.



- 2 Seleccione el N.º de código.



- 3 Seleccione el N.º de unidad.



- 4 Seleccione Ajustar datos.



El indicador se ilumina después de parpadear.

Pulse .

N.º cód	Ítem	Ajustar datos	
		0000	0001
31	Config salida ventil.	No conectado	Conectado
32	Sensor de la temperatura de la sala	Unidad principal	MD
33	Ajuste de la visualización de temperatura	°C	°F

Prueba de funcionamiento

Encienda antes el disyuntor, consultando las instrucciones de funcionamiento de la unidad. El mando a distancia se pone en marcha.

- 1 Mantenga pulsado durante varios segundos.
 [TEST] display appears. (La unidad entra en el modo de prueba de funcionamiento.)

- 2 Pulse . Realice la prueba de funcionamiento.
 [TEST] aparecerá durante el funcionamiento de prueba.

- 3 Pulse . Finalice la prueba de funcionamiento.
 La indicación [TEST] desaparecerá.

- 4 Borre el historial de errores.
 Mantenga pulsados los 2 botones simultáneamente durante varios segundos.



Se muestra información de errores.

Para borrar el historial de errores, pulse .

Pulse el botón para terminar el modo de servicio.

Atención

- No utilice este modo para otro fin que no sea el de realizar la prueba de funcionamiento. (Para evitar que las unidades se sobrecarguen)
- Lea las instrucciones de instalación que se proporcionan con las unidades.
- Solo pueden realizarse las operaciones de Calor, Frío y Vent.
- No es posible modificar la temperatura.
- El modo de prueba de funcionamiento se desactiva automáticamente transcurridos 60 minutos. (Para evitar el funcionamiento continuo en modo de prueba)
- Cuando se encienden las unidades o se detiene el funcionamiento, las unidades exteriores no funcionan durante aproximadamente 3 minutos.

Especificaciones

N.º de modelo	CZ-RTC4	
Dimensiones	(Al.) 120 mm × (An.) 120 mm × (Prof.) 20 + 4,75 mm	
Peso	160 g	
Temperatura/ Rango de humedad	0 °C a 40 °C / 20 % a 80 % (sin condensación) *Solo para uso interior.	
Fuente de alimentación	16 V CC (suministrada desde la unidad interior)	
Reloj	Precisión	± 30 segundos/mes (a una temperatura normal de 25 °C) *Ajustar periódicamente.
	Tiempo de espera	24 horas (cuando está totalmente cargado) *Aprox. La carga completa requiere 8 horas.
Número de unidades interiores conectadas	Hasta 8 unidades	

Einstellung

- Uhr
- Fernbedienungsmodus (Haupt-/Neben-Fernbedienung, Zeitanzeige)
- Erweiterte Einstellungen (externer Ventilator, Auswahl des Raumtemperaturfühlers, Einheit der Temperaturanzeige)

Uhr

- 1 Drücken und halten Sie mehrere Sekunden lang.
- 2 Legen Sie Wochentag, Stunde und Minute fest.
 → "▼": Su ↔ Mo ↔ ... ↔ Sa
 (wiederholen)

Fernbedienungsmodus

- 1 Drücken und halten Sie die folgenden beiden Tasten gleichzeitig mehrere Sekunden lang:
 ,
- 2 Wählen Sie die entsprechende Code-Nummer aus.
- 3 Wählen Sie den einzustellenden Wert aus.
 →
 Nach dem Bestätigen blinkt die Anzeige nicht mehr. Drücken Sie zum Abschluss .

Code-Nr.	Bezeichnung	Einstellender Wert	
		0000	0001
01	Haupt-/Neben-FB	Neben-FB	Haupt-FB
02	Zeitanzeige	24 Stunden	12 Stunden (AM/PM)

Erweiterte Einstellungen

- 1 Drücken und halten Sie die folgenden 3 Tasten gleichzeitig mehrere Sekunden lang:
 , ,
- 2 Wählen Sie die entsprechende Code-Nummer aus.
- 3 Wählen Sie die Innengeräteadresse aus.
- 4 Wählen Sie den einzustellenden Wert aus.
 →
 Nach dem Bestätigen blinkt die Anzeige nicht mehr. Drücken Sie zum Abschluss .

Code-Nr.	Bezeichnung	Einstellender Wert	
		0000	0001
31	Externer Ventilator	nicht angeschlossen	angeschlossen
32	Raumtemperaturfühler	im Innengerät	in der Fernbedienung
33	Einheit der Temperaturanzeige	°C	°F

Testbetrieb

Schließen Sie den Sicherungsautomaten, wie in der Bedienungsanleitung des Geräts beschrieben. Die Fernbedienung geht in Betrieb.

- 1 Drücken und halten Sie mehrere Sekunden lang.
 Die Anzeige [TEST] erscheint. (Das Gerät wechselt in den Testbetrieb.)
- 2 Drücken Sie , um den Testbetrieb zu starten.
 Während des Testbetriebs wird [TEST] angezeigt.
- 3 Drücken Sie , um den Testbetrieb zu beenden.
 Die Anzeige [TEST] erlischt.
- 4 Löschen der Störmeldungshistorie.
 Drücken und halten Sie die folgenden beiden Tasten gleichzeitig mehrere Sekunden lang:
 ,
 Es werden Informationen zu Störmeldungen angezeigt. Um die Störmeldungshistorie zu löschen, drücken Sie .
 Drücken Sie um den Service-Modus zu beenden.

Achtung

- Um eine Überlastung der Geräte zu verhindern, darf der Testbetrieb nur zu Prüfzwecken verwendet werden.
- Lesen Sie die mit den Geräten mitgelieferte Einbauanleitung durch.
- Im Testbetrieb können nur die Betriebsarten Heizen, Kühlen und Umluft genutzt werden.
- Die Solltemperatur kann nicht eingestellt werden.
- Um einen permanenten Testbetrieb zu verhindern, endet der Testbetrieb nach 60 Minuten automatisch.
- Nach Unterbrechung der Stromzufuhr oder nach dem Ausschalten können die Außengeräte erst nach Ablauf von 3 Minuten wieder starten.

Technische Daten

Modellbezeichnung	CZ-RTC4		
Abmessungen	(H) 120 mm × (B) 120 mm × (T) 20 + 4,75 mm		
Gewicht	160 g		
Temperatur-/Luftfeuchtebereich	0 °C bis 40 °C / 20 % bis 80 % (kondensatfrei) *Nur für den Gebrauch in Innenräumen vorgesehen.		
Spannungsversorgung	16 V DC (über Innengerät)		
Uhr	Genauigkeit	± 30 Sekunden/Monat (bei 25 °C) *Gelegentlich nachstellen.	
	Laufzeit	24 Stunden (bei voller Ladung) *Für eine vollständige Aufladung sind ungefähr 8 Stunden erforderlich.	
Anzahl der anschließbaren Innengeräte	Bis zu 8 Geräte		

Setting / Test operation / Specifications (Continued)

IT Impostazione / Funzionamento di prova / Specifiche

Impostazione

- Orologio
- Modal. telecomando (Princ/second., Tipo orologio)
- Modalità Impost. dettagliate (Impostazione uscita ventola di ventilazione, Sensore della temperatura ambiente, Impostazione display temperatura)

Orologio

- 1 Tenere premuto per diversi secondi.
- 2 Impostare il giorno della settimana, l'ora e i minuti.
 → "▼": Su ↔ Mo ↔ ... ↔ Sa
 (Ripetere) ← →

Modal. telecomando

- 1 Tenere premuti i 2 pulsanti simultaneamente per diversi secondi.
 ,
- 2 Selezionare il Codice n.
- 3 Selezionare Imposta dati.
 →
 L'indicatore si illumina dopo aver lampeggiato.
 Premere .

Codice n.	Voce	Imposta dati	
		0000	0001
01	Princ/second.	Second.	Principale
02	Tipo orologio	24 ore	12 ore (AM/PM)

Modalità Impost. dettagliate

- 1 Tenere premuti i 3 pulsanti simultaneamente per diversi secondi.
 , ,
- 2 Selezionare il Codice n.
- 3 Selezionare il n. unità.
- 4 Selezionare Imposta dati.
 →
 L'indicatore si illumina dopo aver lampeggiato.
 Premere .

Codice n.	Voce	Imposta dati	
		0000	0001
31	Impostazione uscita ventola di ventilazione	Non connesso	Connesso
32	Sensore della temperatura ambiente	Unità principale	RC
33	Impostazione display temperatura	°C	°F

Funzionamento di prova

Per prima cosa accendere l'interruttore circuito consultando le istruzioni per l'uso dell'unità. Dopo che il telecomando si è avviato.

- 1 Tenere premuto per diversi secondi.
 Viene visualizzato il display [TEST]. (L'unità entra in modalità funzionamento di prova.)
- 2 Premere . Effettuare il funzionamento di prova.
 [TEST] viene visualizzato durante l'esecuzione del test.
- 3 Premere . Terminare il funzionamento di prova.
 Scompare il display [TEST].
- 4 Cancellare la cronologia errori.
 Tenere premuti i 2 pulsanti simultaneamente per diversi secondi.
 ,
 Vengono visualizzate le informazioni di errori.
 Per cancellare la cronologia errori, premere .
 Premere il pulsante per finire la modalità di servizio.

Attenzione

- Non utilizzare questa modalità per scopi diversi dal funzionamento di prova. (Per prevenire il sovraccarico dell'unità)
- Leggere le istruzioni per l'installazione in dotazione alle unità.
- Può essere effettuata una qualsiasi delle operazioni Caldo, Freddo e Vent.
- La temperatura non può essere modificata.
- La modalità funzionamento di prova termina automaticamente in 60 minuti. (Per prevenire la continuazione del funzionamento di prova)
- Le unità esterne non operano per circa 3 minuti dopo l'accensione o il termine del funzionamento.

Specifiche

Modello N.	CZ-RTC4	
Dimensioni	(H) 120 mm × (W) 120 mm × (D) 20 + 4,75 mm	
Peso	160 g	
Intervallo temperatura/umidità	Da 0 °C a 40 °C / dav 20 % a 80 % (Niente condensa) *Solo uso interno.	
Fonte di Alimentazione	DC16 V (fornita dall'unità interna)	
Orologio	Precisione	± 30 secondi/mese (alla temperatura normale di 25 °C) *Regolare periodicamente.
	Tempo di tenuta	24 ore (se completamente carico) *Circa 8 ore sono necessarie per la ricarica completa.
Numero di unità interne connesse		Fino a 8 unità

Configuração

- Relógio (Clock)
- Modo de config. do TC (Principal/Secundário, Tipo de relógio)
- Modo de configuração detalhada (Configuração da saída de ventilação, Sensor de temperatura da sala, Configuração da apresentação da temperatura)

Relógio (Clock)

- 1 Mantenha premido durante alguns segundos.
- 2 Configure o dia da semana, a hora e os minutos.
 DAY/TIME/TIMER → "▼": Su ↔ Mo ↔ ... ↔ Sa
 (Repita) ↩

Modo de config. do TC (RC. setting mode)

- 1 Mantenha os 2 botões premidos ao mesmo tempo durante alguns segundos.
 ,
- 2 Selecione o N.º de código.
- 3 Selecione os Dados de config.
 DAY/TIME/TIMER → SET
 O indicador acende depois de estar intermitente.
 Prima .

N.º de código	Item	Dados de config.	
		0000	0001
01	Principal/Secundário	Secundário	Principal
02	Tipo de relógio	24 horas	12 horas (AM/PM)

Modo de configuração detalhada (Detailed setting mode)

- 1 Mantenha os 3 botões premidos ao mesmo tempo durante alguns segundos.
 , ,
- 2 Selecione o N.º de código.
- 3 Selecione o N.º da unidade.
 UNIT
- 4 Selecione os Dados de config.
 DAY/TIME/TIMER → SET
 O indicador acende depois de estar intermitente.
 Prima .

N.º de código	Item	Dados de config.	
		0000	0001
31	Configuração da saída de ventilação	Não ligada	Ligada
32	Sensor de temperatura da sala	Unidade principal	TC
33	Configuração da apresentação da temperatura	°C	°F

Teste de funcionamento

Ligue previamente o disjuntor, consultando as instruções de operação da unidade. O telecomando inicia.

- 1 Mantenha premido durante alguns segundos.
 Aparece a indicação [TEST]. (A unidade entra no modo de teste de funcionamento.)
- 2 Prima . Execute o teste de funcionamento.
 A indicação [TEST] aparece durante o teste de funcionamento.
- 3 Prima . Termine o teste de funcionamento.
 A indicação [TEST] (Teste) desaparece.
- 4 Elimine o histórico de erros.
 Mantenha os 2 botões premidos ao mesmo tempo durante alguns segundos.
 , SET
 São apresentadas informações relativas a erros.
 Para eliminar o histórico de erros, prima .
 Prima o botão para concluir o modo de manutenção.

Atenção

- Não utilize este modo para outros fins que não o teste de funcionamento. (Para evitar uma sobrecarga das unidades)
- Leia as instruções de instalação fornecidas com as unidades.
- As operações de Aquecimento, Arrefecimento e Ventoinha podem ser executadas apenas individualmente.
- A temperatura não pode ser alterada.
- O modo de teste de funcionamento é desativado automaticamente em 60 minutos. (Para evitar o contínuo funcionamento do teste)
- As unidades exteriores não funcionam durante, aproximadamente, 3 minutos depois de a alimentação ser ligada ou o funcionamento interrompido.

Especificações

N.º do modelo	CZ-RTC4		
Dimensões	(A) 120 mm × (L) 120 mm × (P) 20 + 4,75 mm		
Peso	160 g		
Intervalo da temperatura/humidade	0 °C a 40 °C / 20 % a 80 % (sem condensação) *Apenas utilização interior.		
Fonte de alimentação	16 V CC (fornecida pela unidade interior)		
Relógio	Precisão	± 30 segundos/mês (a uma temperatura normal de 25 °C) *Ajuste periodicamente.	
	Tempo de espera	24 horas (quando totalmente carregado) *São necessárias aproximadamente 8 horas para carregamento total.	
Número de unidades interiores ligadas	Até 8 unidades		

Setting / Test operation / Specifications (Continued)

GR Ρύθμιση / Δοκιμαστική Λειτουργία / Προδιαγραφές

Ρύθμιση

- Ρολόι (Clock)
- Λειτουργία ρύθμισης TX (Κύρια/δευτερεύουσα, Τύπος ρολογιού)
- Λειτουργία λεπτομερών ρυθμίσεων (Ρύθμιση εξόδου ανεμιστήρα εξαερισμού, Αισθητήρας θερμοκρασίας δωματίου, Ρύθμιση ένδειξης θερμοκρασίας)

Ρολόι (Clock)

- 1 Πατήστε και κρατήστε πατημένο το για μερικά δευτερόλεπτα.
- 2 Ορίστε την ημέρα της εβδομάδας, την ώρα και τα λεπτά.
▼ DAY/TIME/TIMER ▲ → SET "▼": Su ↔ Mo ↔ ... ↔ Sa
(Επαναλάβετε)

Λειτουργία ρύθμισης TX (RC. setting mode)

- 1 Πατήστε και κρατήστε ταυτόχρονα πατημένα τα 2 πλήκτρα για μερικά δευτερόλεπτα.
- 2 Επιλέξτε το Code no. (Αρ. κωδικού).
- 3 Επιλέξτε το Set data (Ορισμός δεδομένων).
▼ DAY/TIME/TIMER ▲ → SET
Η ένδειξη αναβοσβήνει και κατόπιν μένει αναμμένη. Πατήστε το .

Αρ. Κωδικού	Στοιχείο	Ορίστε τα δεδομένα	
		0000	0001
01	Κύριο/δευτερεύον	Δευτερεύον	Κύριο
02	Τύπος ρολογιού	24 ώρες	12 ώρες (ΠΜ/ΜΜ)

Λειτουργία λεπτομερών ρυθμίσεων (Detailed setting mode)

- 1 Πατήστε και κρατήστε ταυτόχρονα πατημένα τα 3 πλήκτρα για μερικά δευτερόλεπτα.
- 2 Επιλέξτε το Code no. (Αρ. κωδικού).
- 3 Επιλέξτε το Αρ. μονάδας.
UNIT
- 4 Επιλέξτε το Set data (Ορισμός δεδομένων).
▼ DAY/TIME/TIMER ▲ → SET
Η ένδειξη αναβοσβήνει και κατόπιν μένει αναμμένη. Πατήστε το .

Αρ. Κωδικού	Στοιχείο	Ορίστε τα δεδομένα	
		0000	0001
31	Ρύθμιση εξόδου ανεμιστήρα εξαερισμού	Μη συνδεδεμένος	Συνδεδεμένος
32	Αισθητήρας θερμοκρασίας δωματίου	Κύρια συσκευή	TX
33	Ρύθμιση ένδειξης θερμοκρασίας	°C	°F

Δοκιμαστική Λειτουργία

Ανοίξτε τον ασφαλειοδιακόπτη εκ των προτέρων, ανατρέχοντας στις οδηγίες λειτουργίας για τη μονάδα. Ξεκινά το τηλεχειριστήριο.

- 1 Πατήστε και κρατήστε πατημένο το για μερικά δευτερόλεπτα.
Εμφανίζεται η οθόνη [TEST]. (Η μονάδα εισέρχεται σε κατάσταση δοκιμαστικής λειτουργίας.)
- 2 Πατήστε το . Πραγματοποιήστε τη δοκιμαστική λειτουργία.
Κατά τη δοκιμαστική λειτουργία εμφανίζεται το [TEST].
- 3 Πατήστε το . Ολοκληρώστε τη δοκιμαστική λειτουργία.
Εξαφανίζεται η ένδειξη [TEST] (Δοκιμαστική λειτουργία).
- 4 Διαγράψτε το ιστορικό σφαλμάτων.
Πατήστε και κρατήστε ταυτόχρονα πατημένα τα 2 πλήκτρα για μερικά δευτερόλεπτα.
 , SET
Εμφανίζονται πληροφορίες για σφάλματα. Για να διαγράψετε το ιστορικό σφαλμάτων, πατήστε το . Πιέστε το κουμπί για να τερματίσετε τον τρόπο λειτουργίας συντήρησης.

Προσοχή

- Μην χρησιμοποιείτε αυτή τη λειτουργία για σκοπούς άλλους της δοκιμαστικής λειτουργίας. (Για την αποφυγή της υπερφόρτωσης των μονάδων)
- Διαβάστε τις οδηγίες εγκατάστασης που παρέχονται με τις μονάδες.
- Πραγματοποιούνται μόνο οι λειτουργίες Heat (Θέρμανση), Cool (Ψύξη) και Fan (Ανεμιστήρας).
- Η θερμοκρασία δεν μπορεί να αλλάξει.
- Η δοκιμαστική λειτουργία απενεργοποιείται αυτόματα μετά από 60 λεπτά. (Για την αποφυγή συνεχούς δοκιμαστικής λειτουργίας)
- Οι εξωτερικές μονάδες δεν λειτουργούν για περίπου 3 λεπτά μετά την ενεργοποίηση της ισχύος ή τη διακοπή της λειτουργίας.

Προδιαγραφές

Αρ. Μοντέλου	CZ-RTC4	
Διαστάσεις	(Υ) 120 mm × (Π) 120 mm × (Β) 20+4,75 mm	
Βάρος	160 g	
Εύρος Θερμοκρασίας/Υγρασίας	0 °C έως 40 °C / 20 % έως 80 % (Χωρίς συμπύκνωση υδρατμών) *Εσωτερική χρήση μόνο.	
Τροφοδοσία	DC16 V (παράχεται από την εσωτερική μονάδα)	
Ρολόι	Ακρίβεια	± 30 δευτερόλεπτα/μήνα (σε κανονική θερμοκρασία 25 °C) *Ρυθμίζεται περιοδικά.
	Χρόνος αναμονής	24 ώρες (Από την πλήρη φόρτιση) *Περίπου Απαιτούνται 8 ώρες για πλήρη φόρτιση.
Αριθμός συνδεδεμένων εσωτερικών μονάδων	Έως 8 μονάδες	